

Fitting instructions

Make: Opel

Zafira; 2005->

Type: 4545

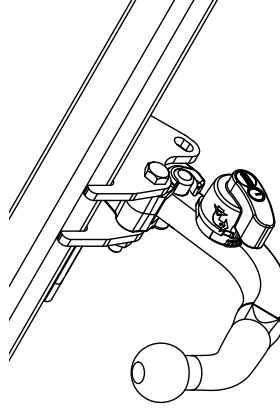

Couplingsclass: A50-X



94/20/EC

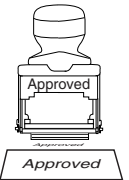

e11 00-5789

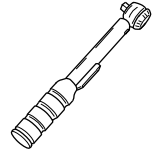

0km



+

1000km



Max. mass trailer : 1650 kg

Max. vertical load : 75 kg

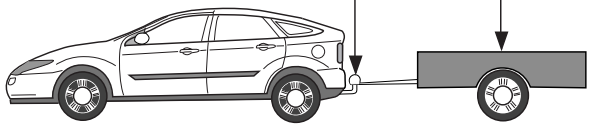

D-Value: 9,6 kN

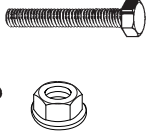

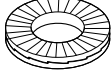

8.8

8

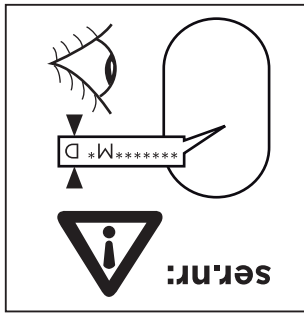
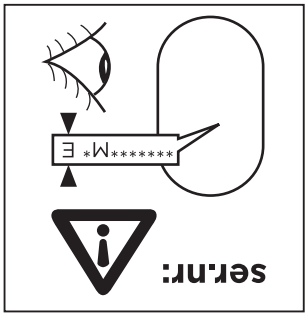
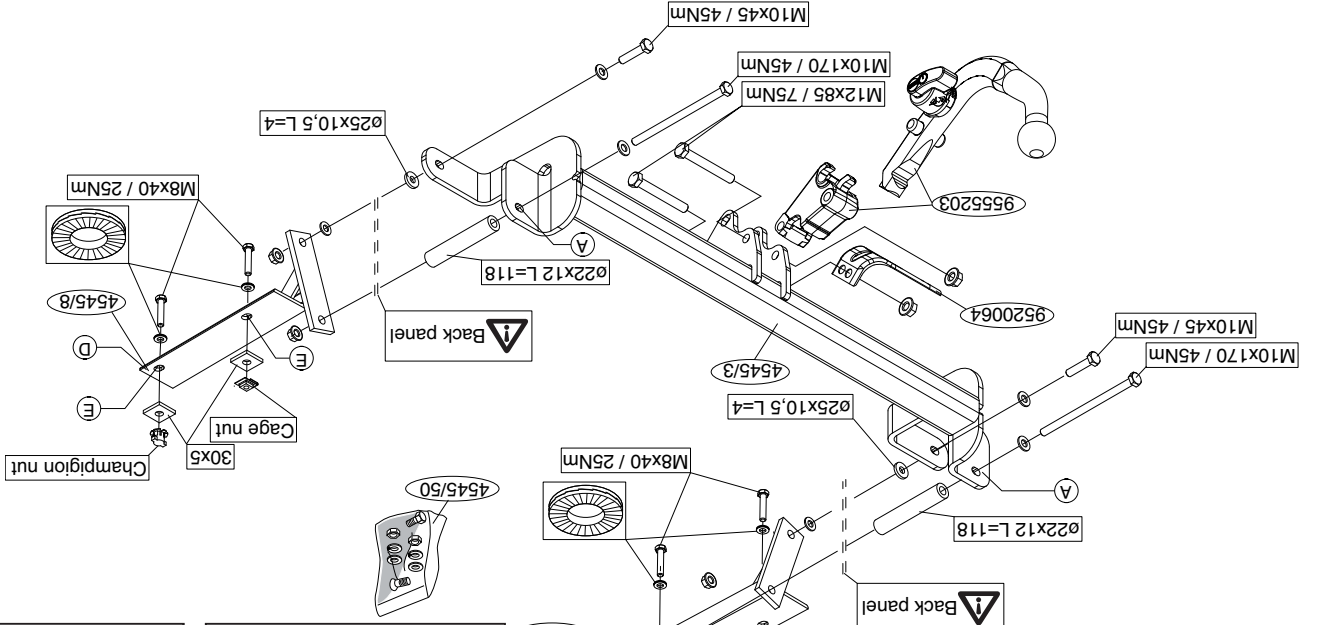

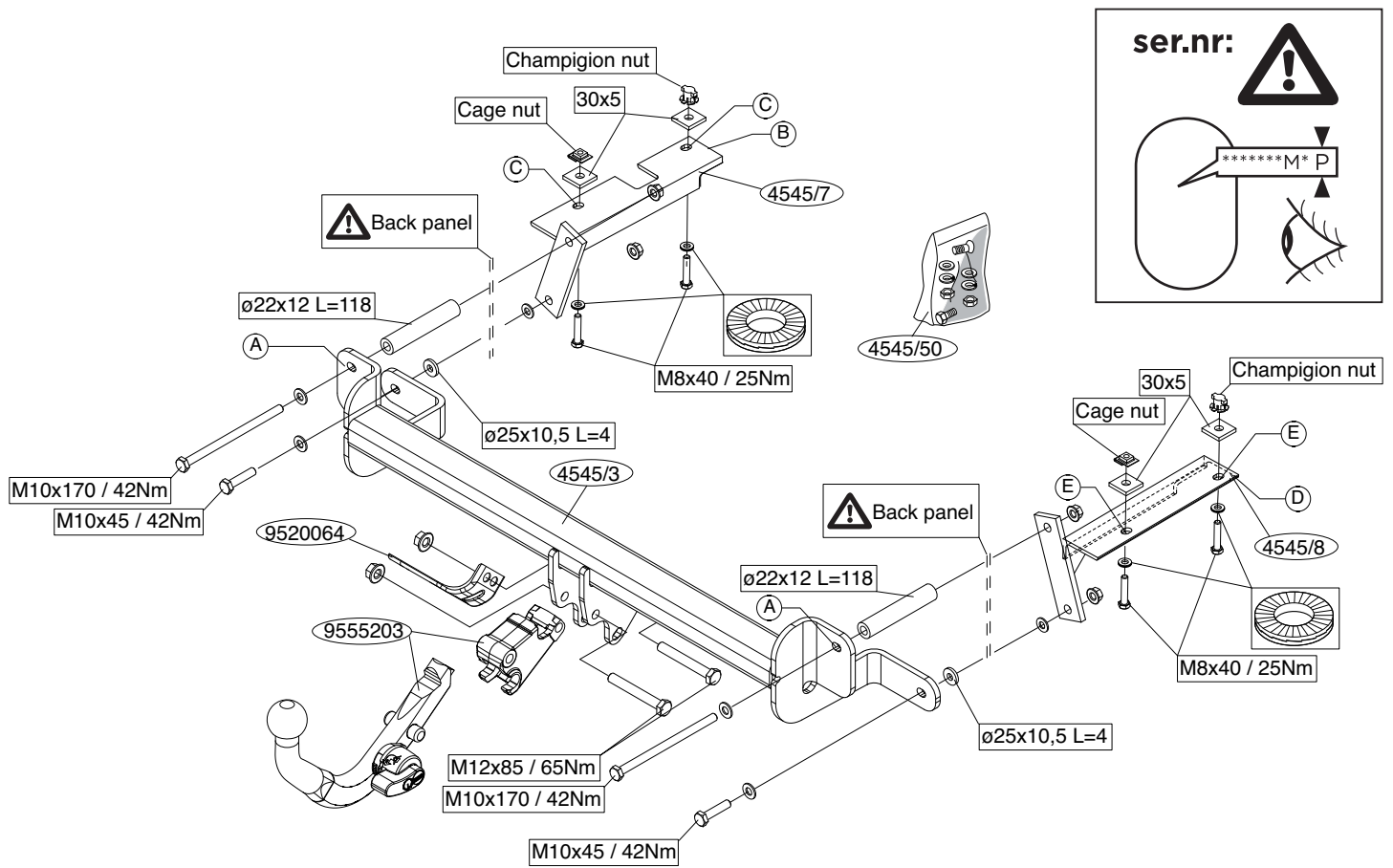

© 454570/18-03-2010/3

LHS + RHS

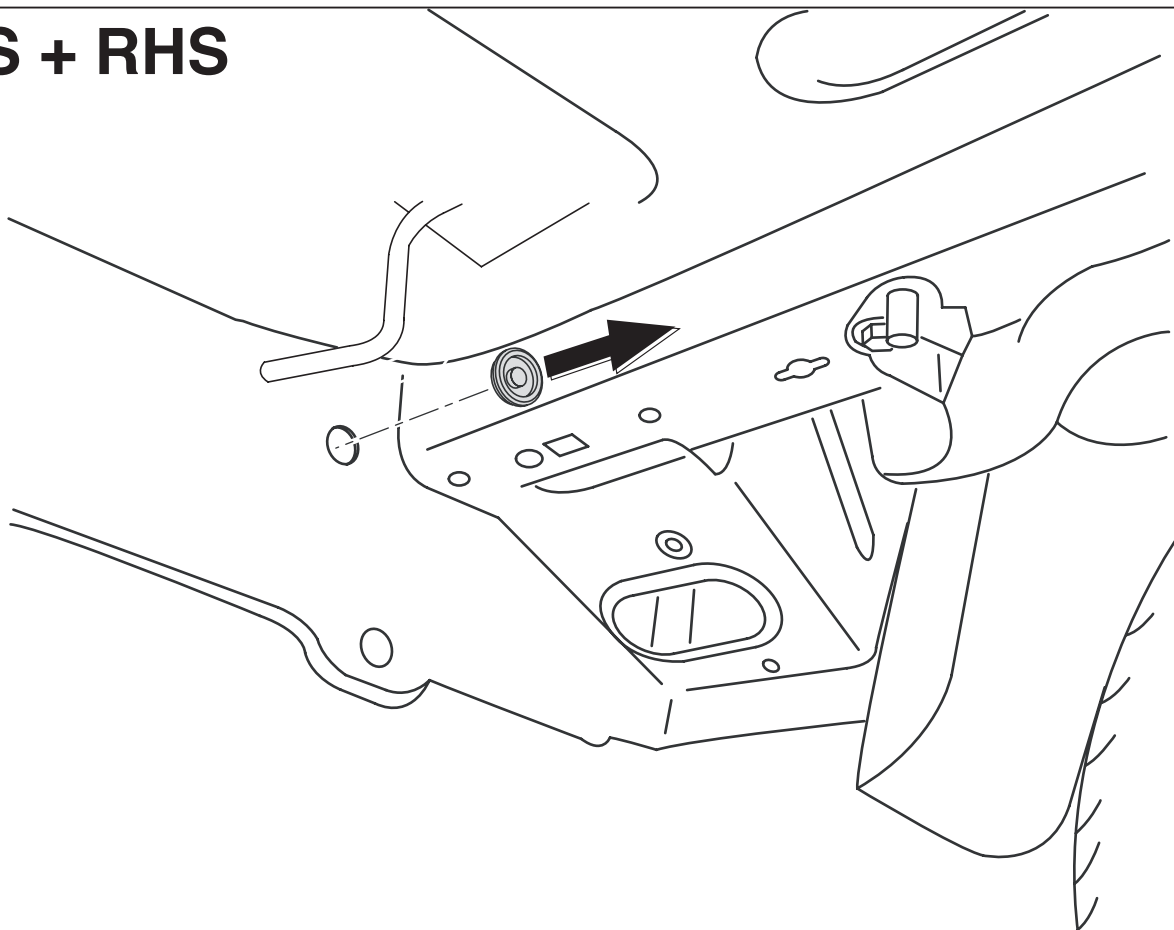

Fig.1

© 454570/18-03-2010/11

this miscommunication.

*** All measurements are in mm!**

- * The dealer should be consulted for possible necessary adjustment(s) "of the vehicle".
- * Remove the insulating material from the contact area of the fitting points.
- * Consult your dealer for the maximum tolerated pull weight and ball hitch pressure of your vehicle.
- * **Do not drill through electrical-, brake- or fuellines.**
- * Remove (if present) the plastic caps from the spot welding nuts.
- * This fitting instruction has to be enclosed in the vehicle documents after fitting the towbar.
- * Brink is not liable for damage caused directly or indirectly by incorrect assembly, including the use of unsuitable tools, the use of other assembly methods and means than the ones outlined, and the incorrect interpretation of these assembly instructions.

D MONTAGEANLEITUNG:

Vor Beginn des Einbaus ist anhand der Typplakette der Anhängerkupplung festzustellen welches Bild in der Einbauanleitung maßgebend ist.

1. Die Stoßstange einschließlich des stählernen Stoßbalkens vom Fahrzeug abmontieren.
2. Bei den angegebenen Punkten die Gummikappen entfernen (siehe Abb. 1).
3. Die Einbuchtungen A etwa 22 mm durchbohren
4. Bei den Berührungsflächen der Gegenplatten das schallisolierende Material entfernen.
5. Gegenplatte B bei den Punkten C anbringen.
6. Gegenplatte D bei den Punkten E anbringen.
7. Die Anhängervorrichtung mit Hilfe der Distanzhülsen L = 118 mm.
8. Das Kugelgehäuse einschließlich Steckdosenplatte, Unterlegscheiben und selbstsichernder Muttern montieren.
9. Alle Schrauben und Muttern gemäß den Angaben in der Abbildung fest-

TÄRKEÄÄ:

- * "Ajoneuvoa" koskevasta mahdollisesta tarpeellisesta sovellutuksesta/sovellutuksista on kysyttävä neuvoa jälleenmyyjältä.
- * Mikäli kiinnityskohdissa on bitumi- tai tärinäestokerros, se on poistettava.
- * Auton vetämää sallittua enimmäiskuormitusta on tiedusteltava jälleenmyyjältä.
- * **Porattaessa on huolehdittava siitä, että ei jouduta kosketuksiin sähkö-, jarru- tai polttoainejohtojen kanssa.**
- * Poista, "mikäli olemassa", pistehitsausmuttereiden muovisuojukset.
- * Nämä asennusohjeet on asennuksen jälkeen säilytettävä yhdessä ajoneuvoa koskevien papereiden kanssa.
- * Brink ei ole vastuussa vioittumisesta, joka on suoraan tai epäsuoraan aiheutunut väärästä asennuksesta samoin kuin sopimattomien työkalujen käytöstä, muiden kuin ohjeissa mainittujen asennusmenetelmien tai välineiden käytöstä sekä kyseisten asennusohjeiden väärintulkinnasta.

CZ POKYNY K MONTÁŽI

Před instalací je nutno zkontrolovat typový štítek, abyste zjistili, který nářez v pokynech pro instalaci máte použít.

1. Odstraňte nárazník o ocelovou nosník nárazníku z vozidla.
2. Odstraňte gumové víčko dle návodu (viz schéma 1).
3. Vyvrtejte v místě zářezu A asi. 22 mm.
4. Odstraňte tlumivý materiál v místě kontaktu s opěrnými destičkami.
5. Umístěte opěrné desky B v bodech C.
6. Umístěte opěrné desky D v bodech E.
7. Na tažnou tyč připevněte rozpěrné trubičky L= 118m.
8. Připevněte kryt tažné koule včetně zásuvkové destičky se zásuvkou, plochých podložek a pojistných matic.
9. Utáhněte všechny matice a šrouby krouživou silou uvedenou ve výkresu.
10. Použijte šablonu k odřezání označené části nárazníku.
11. Připevněte odstraněnou část.

Před demontáží a montáží částí vozidla konzultujte montážní příručku. Montážní pokyny a metoda připevnění dle náčrtu.

drehen.

10. Den angegebenen Teil mit Hilfe der Schablone aus der Stoßstange heraus schneiden.
11. Das Entfernte montieren.

Für die Demontage und Montage von Fahrzeugteilen das Werkstatt-Handbuch zu Rate ziehen.

Für die Montage und die Befestigungsmittel die Skizze zu Rate ziehen. Für die Montage und Demontage des abnehmbaren Kugelsystems die beiliegende Montageanleitung zu Rate ziehen.

HINWEISE:

- * Für (eine) eventuell erforderliche Anpassung(en) "des Fahrzeugs" ist der Händler zu Rate zu ziehen.
- * Im Bereich der Anlageflächen muß Unterbodenschutz, Hohlraumkonservierung (Wachs) und Antidröhnmaterial entfernt werden.
- * **Vor dem Bohren prüfen, daß keine, dort eventuell vorhandene Leitungen beschädigt werden können.**
- * Alle Bohrspäne entfernen und gebohrte Löcher gegen Korrosion schützen.
- * Entfernen Sie "falls vorhanden", die Plastikkappen von den Punktschweißmuttern.
- * Für das höchstzulässige Zuggewicht und der erlaubte Kugeldruck Ihres Fahrzeugs ist IhrHändler zu befragen.
- * Die Quetschmuttern müssen nach einem späteren lösen der Muttern gegen neue ausgetauscht werden, da ansonsten die Sicherungswirkung nicht mehr garantiert ist!
- * Brink haftet nicht für Schäden, die als direkte oder indirekte Folge einer nicht ordnungsgemäßen Montage auftreten, darunter fallen auch die Benutzung von ungeeigneten Werkzeugen, andere als die vorgeschriebenen Montageverfahren und Montagemittel sowie eine fehlerhafte Interpretation der betreffenden Montageanweisung.

F INSTRUCTIONS DE MONTAGE:

Avant de commencer le montage veuillez vérifier la plaque signaléti-

© 454570/18-03-2010/5

Před montáží vyměnitelného systému tažné koule konzultujte montážní manuál.

DÜLEŽITÉ

- * Pokud je potřeba provést na voze úpravy, obraťte se na svého prodejce.
- * Pokud je místo montáže opatřeno asfaltovým nátěrem nebo vrstvou nátěru snižující hluk, odstraňte je.
- * Pro informaci o maximálním nákladu povoleném k tažení se obraťte na svého prodejce.
- * **Při vrtání dbejte zvýšené pozornosti, zejména co se týče elektrických, brzdových a palivových kontaktů.**
- * Pokud jsou na maticích bodového svařování plastová víčka, odstraňte je.
- * Po montáži uschovejte tento manuál k ostatním dokladům vozidla.
- * Společnost Brink neodpovídá za přímé ani nepřímé škody způsobené nesprávnou montáží, včetně použití nevhodných nástrojů, použití jiných metod montáže a prostředků než uvedených a nesprávným pochopením těchto pokynů k montáží.

H SZERELÉSI ÚTMUTATÓ.

Mielőtt rögzítené az eszközt, ellenőrizze a títustáblát, hogy a rögzítési útmutató alapján melyik ábra alkalmazandó.

1. Távolítsa el a járműCEI az ütközCEt és az acél ütközCErudat.
2. Távolítsa el a gumi védCEfedeleket a feltüntetett pontokban (lásd az 1.ábrát).
3. Fúrja keresztül a mélyedést A kb. 22 mm-re.
4. Távolítsa el a zörgés elleni anyagot ott, ahol az alátétek érintkeznek.
5. A B ellentartó lemezeket illesszük fel a C pontokra.
6. A D ellentartó lemezeket illesszük fel a E pontokra.
7. Illessze az alvázhoz a fékpajzsokat, valamint a vontatórudat L= 118m-es.
8. Illessze fel a gömbházat, az illesztCElemezzel, a lapos alátétekkel, és az önmagától záródó anyacsavarokkal együtt.
9. Szorítsa be az összes anyát és csavart a rajzon feltüntetett csavaróny-

© 454570/18-03-2010/10

Przed rozpoczęciem montażu należy sprawdzić tabliczkę znamionową, żeby ustalić, który z szablonów znajdujących się w instrukcji montażowej należy wykorzystać.

1. Zdemontować z pojazdu zderzak wraz ze stalową belką zderzakową.
2. W oznaczonych miejscach usunąć gumowe nakładki (patrz rys. 1).
3. Przewiercić wgłębianie A do około 22 mm.
4. Usunąć w miejscu powierchni styżnych przeciwnakrętek materiału amortyzującego.
5. Umieścić podkładki zabezpieczające B w punktach C
6. Umieścić podkładki zabezpieczające D w punktach E
7. Zamontować do podwozia hak holowniczy, stosując tulejki odległościowe L = 118 mm.
8. Zamontować obudowę kuli wraz z płytą z gniazdem wykowym, pierścieńami uszczelniającymi i nakrętkami zamocobezpieczającymi się.
9. Dokręcić wszystkie śruby i nakrętki zgodnie z rysunkiem.
10. Wypłować wskazany odciniek zderzaka korzystając z szablonu.
11. Zamontować to co zostało usunięte.

Co do montażu i montowania części pojazdu zapoznać się z podręcznikiem warsztatowym.
Co do montażu i demontażu zdemontowanych zapoznać się ze schematem. Co do montażu i demontażu zdemontowanych zapoznać się z załączoną instrukcją montażu.

Wskazówki:

- Po przejechaniu 1000 km dokręcić wszystkie elementy skrzecane.
- Podczas ewentualnych odwrotów upewnić się czy w pobliżu nie znajdują się przewody instalacji elektrycznej, przewody hydrauliczne lub przewody paliwowe.
- Wszystkie ubytki powłoki lakierniczej zabezpieczyć przed korozją.
- Należy wyjąć ewentualne plastikowe zaślepki w punktach przyspawanych nakrętk.

que de l'attelage afin de déterminer la figure correspondante dans la notice de montage.

1. Déposer le pare-chocs du véhicule y compris la traverse en acier.
2. Enlever les bouchons en caoutchouc à l'emplacement des points indiqués (voir la fig. 1).
3. Percer les encoches A d'environ 22 mm.
4. Oter le matériel anti-vibrant qui se trouve sur les surfaces de contact des contre-pièces.
5. Positionner le contre-pièce B à l'emplacement des points C
6. Positionner le contre-pièce D à l'emplacement des points E
7. Monter l'attache-remorque à l'aide des entretoises L = 118 mm.
8. Monter le logement de la rotule y compris la prise électrique, les rondelles de blocage et les écrous auto-tournants.
9. Serrer tous les boulons et écrous conformément au schéma.
10. Scier la partie du pare-chocs indiquée avec le gabarit.
11. Monter ce qui a été retiré.

Pour le montage et le démontage des pièces du véhicule, consulter la notice du fabricant.
Consulter le croquis pour voir le montage et les moyens de fixation.
Pour le montage et le démontage de la rotule amovible, consulter la notice de montage

REMARQUE:

- * Pour une/des adaptations indispensables sur le véhicule, veuillez consulter le concessionnaire.
- * Enlever la couche de bitume ou d'anti-tremblement qui recouvre éventuellement les points de fixation.
- * Pour connaître le poids de traction maximum et le poids en fiche sur la rotule autorisée du véhicule, veuillez consulter votre concessionnaire.
- * Veiller en perçant à ne pas endommager les conduites de électrique, de frein et de carburant.
- * Retirer "si présents" les embouts en plastique des écrous de soudure par point.
- * Cette notice de montage doit être conervée à bord du véhicule après montage.

- Stosować nakrętki oraz śruby gatunkowe dostarczone w komplecie.
 - Utrzymać kulę w czystości, oraz pamiętać o regularnym jej smarowaniu.
 - Hak holowniczy zarejestrować w stacji diagnostycznej.
- Zastosowanie się do powyższych wskazań gwarantuje Państwu bezpieczne, niezawodne i sprawne nasze go wyrobu przez cały okres jego użytkowania.
- * Firma Brink nie ponosi odpowiedzialności za straty poniesione pośrednio lub bezpośrednio na skutek niewłaściwego montażu, w tym użycia niewłaściwych narzędzi i sposobów montażu niezgodnych z instrukcją, oraz niezastosowanie się do treści instrukcji.

Ennen asennusta, selvitä tyypikkilvestä, mikä asennusohjeen piirroksessa kyseistä autoa

1. Irrota ajoneuvosta puskuri sekä teräksinen iskunvaimenninpalkki.
2. Poista kumisuojauskset merkityistä kohdista (ks. kuva 1).
3. Poraa iommot A noin 22 mm:n suuruiseksi.
4. Poista tarinänestomateriaali tausallevyjen kosketuspintojen kohdalta.
5. Aseta tausallevy B kohtien C kohdalle.
6. Aseta tausallevy D kohtien E kohdalle.
7. Kiinnitä vetokoukku välirenkailla L = 118 mm.
8. Kiinnitä kuulakoteio sekä pistorasalevy, sulikurenkaat ja itselukittuvat mutterit.
9. Kiristä kaikki pultit ja mutterit piirroksen mukaisesti.
10. Sahaa merkitty osa puskurista sablonin avulla.
11. Kiinnitä irrotetut osat.

Ajoneuvon osien purkamis- ja asennusohjeet, ks. työpöydällä käytetty käsikirja.
Asennus- ja kiinnitysohjeet, ks. piirros.
Irrotettavan kuulajärjestelmän asennus- ja purkamisohjeet, ks. ohjeiden asennusopas.

tage de l'attelage.

* Brink décliner toute responsabilité pour les dommages qui pourraient directement ou indirectement résulter d'un montage incorrect, y compris l'utilisation d'outils inappropriés et l'utilisation d'un mode d'emploi et de moyens autres que ceux prescrits, ou bien résulter d'une interprétation inexacte des présentes instructions de montage.

Före du startar monteringen måste du kontrollera typskylten för att kunna bedöma vilken skiss i monteringsanvisningen som skall användas.

1. Demontera stötfångaren inklusive stötanden av stål från fordonet.
2. Avlägsna gummitåporna vid de markerade punkterna (se fig. 1).
3. Borra ut groparna A runt 22 mm.
4. Avlägsna det bullerdämpande lagret från motbricksornas kontaktytor.
5. Placera motbricken B vid punkterna C.
6. Placera motbricken D vid punkterna E.
7. Montera dragkroken i chassit med distansbussningarna L = 118 mm.
8. Montera kulhuset inklusive kontaktpattan, planbrickor och självsläpande muttrar.
9. Momentdrag alla skruvar och muttrar enligt figuren.
10. Säg ut den angivna delen ur stötfångaren med hjälp av schablonen.
11. Montera det som avlägsnats.

Se verkstads-handboken för demontering och monteringen av fordonets delar.
Se skissen för monteringen och monteringsmaterialet.
Se de bifogade monteringsanvisningarna för demontering och demontering av det löstagbara kulsystemet.

- OBS:**
- * Kontakta återförsäljaren om fordonet eventuellt bör modifieras.
 - * Om det finns ett bitumen- eller stötdämpande lager vid kontaktytor skall detta avlägsnas.
 - * Kontakta din återförsäljare för ditt fordon's max. dragvikt och tillåtna kultryck.

* **Vid borring skall man se till att elektrisk-, broms- og bränsleledningarna inte skadas.**

* Avlägsna de små plastlocken - om dessa finns - från punktsvetsmuttrarna.

* Efter att draget är monterat, placera monteringsanvisningen tillsammans med bilens övriga dokument.

* Brink är inte ansvariga för skada som orsakats direkt eller indirekt av felaktig montering, inklusive användning av olämpliga verktyg, andra monteringsmetoder och processer än de som beskrivs, samt felaktig tolkning av dessa monteringsinstruktioner.

DK

MONTAGEVEJLEDNING:

For at vælge rigtigt spændingsmoment, er det vigtigt at aflæse serienummeret på typepladen, for at kunne vælge hvilket af de medsendte diagrammer der skal anvendes.

1. Demonter kofangeren, inklusive køretøjets stålstødbjælke.
2. Fjern gummikapslerne ved de markerede punkter (jævnfør fig. 1).
3. Bor slagene igennem A på ca. 22 mm.
4. Fjern ved spændpladernes kontaktområder antistødmaterialet.
5. Anbring spændpladerne B ved punkterne C.
6. Anbring spændpladerne D ved punkterne E.
7. Monter anhængertrækket med afstandsbojsningerne L = 118 mm.
8. Monter kuglehuset, inklusive kontaktplade, planskiver og selvvlåsende møtrikker.
9. Spænd alle bolte og møtrikker ifølge tegning.
10. Sav den angivne del ud af kofangeren ved hjælp af skabelonen.
11. Monter de fjernede dele.

Rådfør for demontering og montage af dele til køretøjet arbejdsplads-håndbogen.

Rådfør for montage og montagemidler skitsen.

Rådfør for montage og demontering af det aftagelige kuglesystem den vedlagte montagevejledning.

10. Serrar la parte indicada del parachoques con ayuda de la plantilla.

11. Montar lo retirado.

Consultar para el desmontaje y montaje de piezas del vehículo el manual de instalación de taller.

Consultar el croquis para el montaje y medios de fijación.

Consultar para el montaje y desmontaje del sistema de la bola extraíble las instrucciones de montaje adjuntas.

N.B.:

* Para (una) eventual(es) adaptación(es) 'del vehículo' consúltese al concesionario.

* Si en los puntos de fijación hay una capa de betún o anti-choque hay que quitarla.

* Consulte a su concesionario para el peso máximo de tracción y la presión de la bola admitida de su vehículo.

* **No agujerear cable de eléctrico, tubos de freno o gasolina"**

* Retirar, si presentes, los capuchones de plástico de las tuercas de soldadura por punto.

* Guarde estas instrucciones junto a la documentación del vehículo después del montaje del enganche.

* Brink no se responsabiliza por daños causados, directa o indirectamente, por un montaje incorrecto, incluyendo el uso de herramientas inadecuadas, por el uso de métodos de montaje y medios distintos a los indicados y por la interpretación incorrecta de estas instrucciones de montaje.

I

ISTRUZIONI PER IL MONTAGGIO:

Prima di iniziare il montaggio verificare la terghetta per determinare quale disegno, presente nelle istruzioni, è applicabile.

1. Smontare il paraurti e la barra d'acciaio dal veicolo.
2. Rimuovere i tappi in gomma dai punti indicati (vedi fig. 1).
3. Forare le fossette A con una punta da 22 mm.
4. Rimuovere il materiale antiurto dalle superfici di contatto delle contropiastre.

BEMÆRK:

* Kontakt forhandleren i forbindelse med eventuelle påkrævede ændring(er) på køretøjet.

* Undervognsbehandlingen skal fjernes de steder hvor trækket ligger an mod bilen.

* Kontakt Deres forhandler for oplysninger om den maksimale trækraft og det tilladte kugletryk.

* **Vær forsigtig ikke at bore i ledninger-,bremse eller benzinslange**

* Fjern plasticpropperne "om de findes" fra de punktsvejsede møtrikker.

* Brink er ikke ansvarlig for skade der direkte eller indirekte er forårsaget af forkert montage, herunder også iberegnet brug af forkert værktøj og anvendelse af anden montage metode og andre montage midler end de foreskrevne samt fejltolkning af den medfølgende montagevejledning.

* DENNE MONTERINGSVEJLEDNING SKAL MEDBRINGES VED SYN.

E

ISTRUCCIONES DE MONTAJE:

Antes de comenzar el montaje por favor, verifique la placa descriptiva del enganche con el fin de determinar la figura correspondiente en la reseña de montaje.

1. Desmontar el parachoques inclusive el tope de acero del vehículo.
2. Retirar a la altura de los puntos indicados los tapones de goma (véase la fig. 1).
3. Taladrar las depresiones A 22 mm en redondo y totalmente perforadas.
4. Retirar a la altura de las superficies de contacto de las contratuercas el material anti-choque.
5. Coloque la placa de apoyo B en los puntos C.
6. Coloque la placa de apoyo D en los puntos E.
7. Montar el gancho de remolque por medio de los tubos distanciadores L = 118 mm.
8. Montar la caja de la bola inclusive placa enchufe, arandelas planas y tuercas de seguridad.
9. Apretar todos los tornillos y tuercas de acuerdo con los puntos del gráfico.

© 454570/18-03-2010/7

5. Posizionare la contropiastra B in corrispondenza dei punti C.

6. Posizionare la contropiastra D in corrispondenza dei punti E.

7. Montare il gancio traino sul telaio mediante le bussole distanziatrici L = 118 mm.

8. Montare l'alloggiamento della sfera, completa di portapresa, rondelle e dadi autobloccanti.

9. Serrare tutti i dadi e bulloni alle coppie di serraggio indicate nel disegno.

10. Con l'ausilio della sagoma, segare via dal paraurti la parte indicata.

11. Montare quanto rimosso.

Per lo smontaggio ed il montaggio dei componenti del veicolo consultare il manuale tecnico dell'officina.

Consultare il disegno per il montaggio ed i dispositivi di fissaggio.

Per il montaggio e lo smontaggio del sistema a sfera rimovibile, consultare le istruzioni di montaggio allegate.

N.B.:

* Per eventuali necessari adattamenti "del veicolo" si consiglia di consultare il fornitore.

* Rimuovere lo strato di materiale isolante dai punti d'attacco.

* Per il peso complessivo trainabile della Vostra vettura, consultate il Voostro rivenditore autorizzato.

* **Praticando i fori, prestare attenzione a non danneggiare i cavi elettrici, i cavi del freno e i condotti del carburante.**

* Rimuovere, se presenti, i coperchietti in plastica dai dadi di saldatura per punto.

* Questa istruzione di montaggio deve essere allegata ai documenti del veicolo dopo l'installazione del gancio.

* Brink non può essere ritenuta responsabile per eventuali danni direttamente o indirettamente dovuti ad un errato montaggio, intendendo con ciò anche l'uso di attrezzi non idonei e l'uso di metodi e mezzi di montaggio diversi da quelli prescritti, nonché all'errata interpretazione delle seguenti istruzioni di montaggio.

© 454570/18-03-2010/8

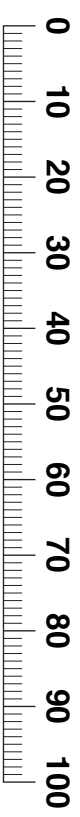

Template 4545 (With parking sensors)

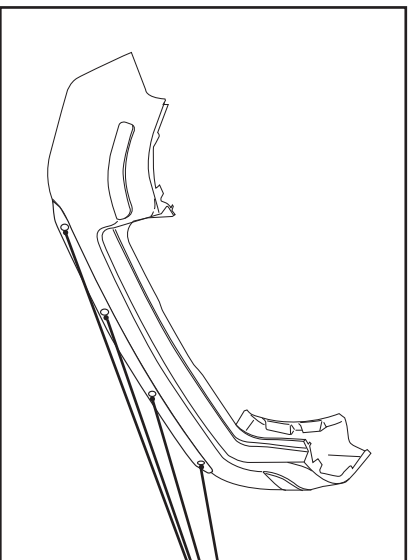

Place outside bumper

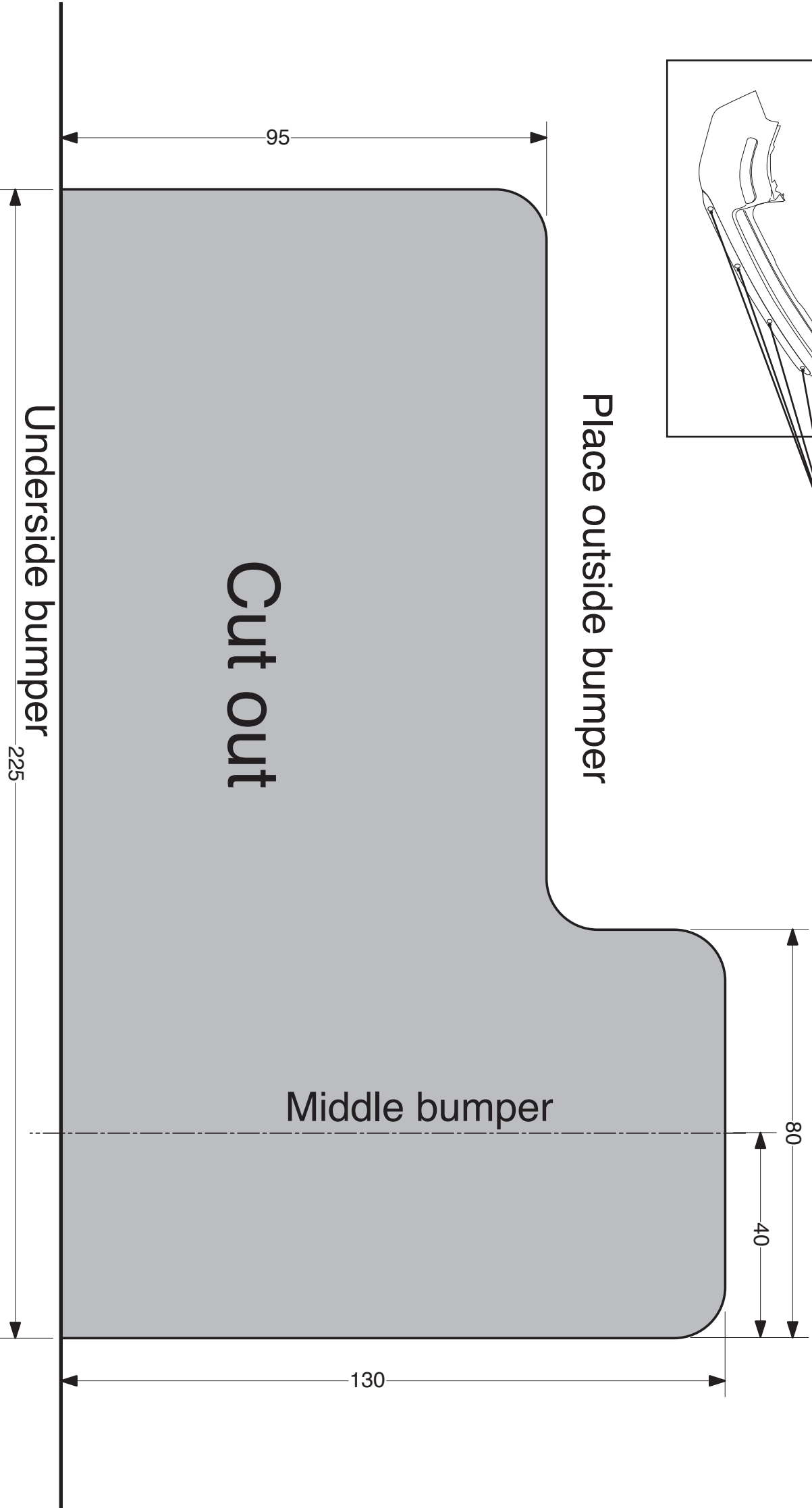

Middle bumper

80

40

130

95

Cut out

Underside bumper

225

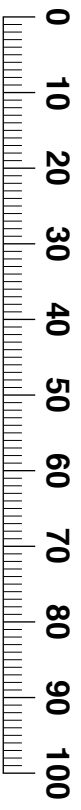

Template 4545 (Without parking sensors)

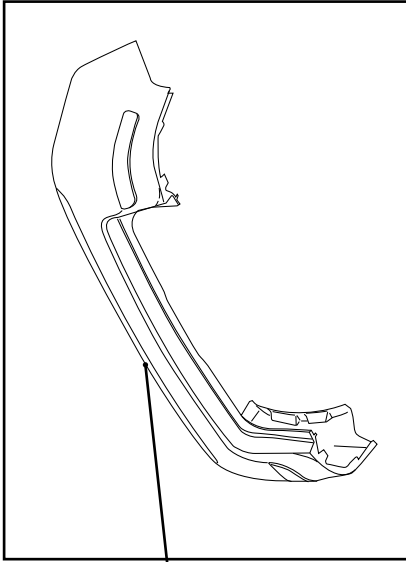

Place outside bumper

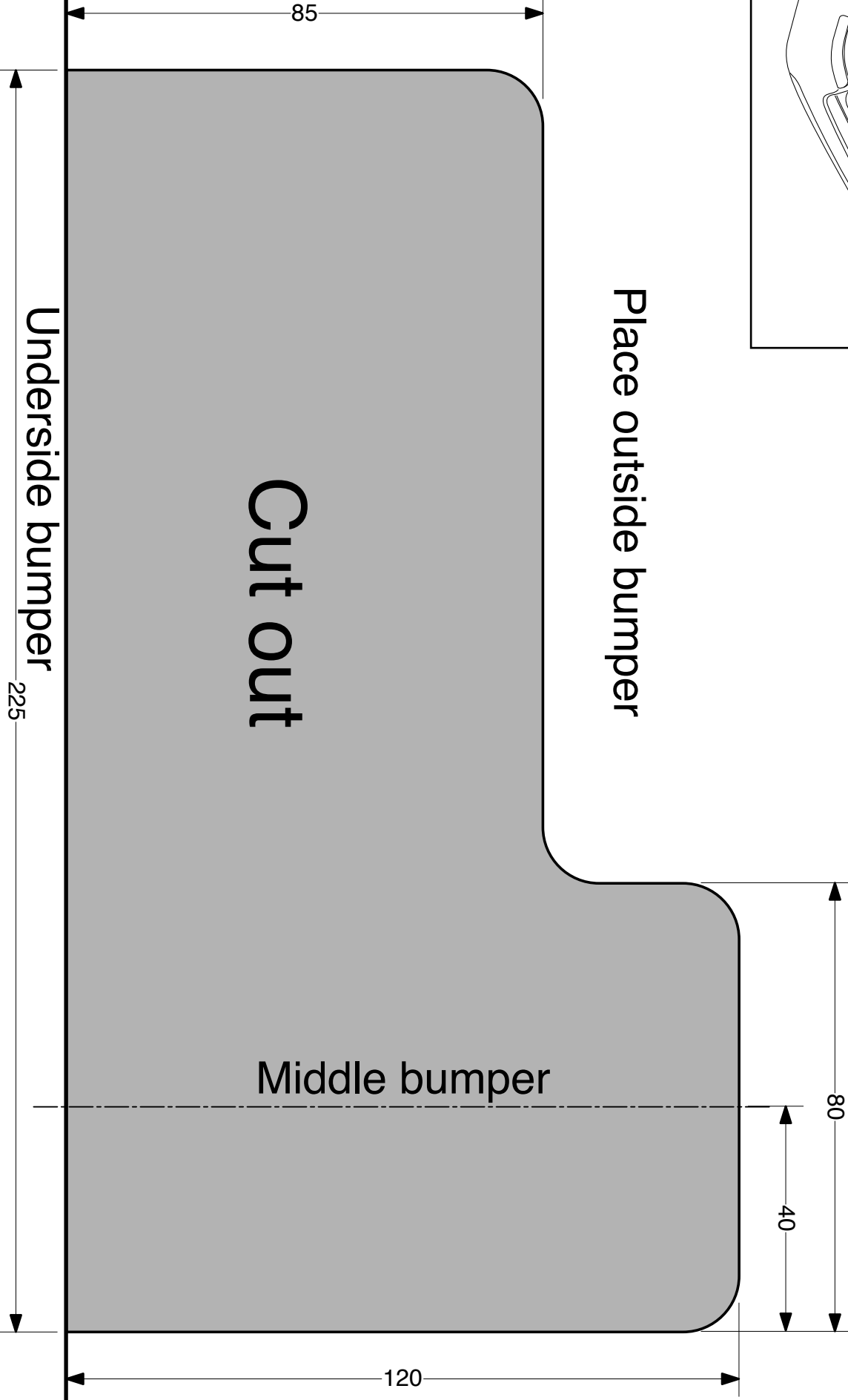

Cut out

Underside bumper

225

120

80

40

Middle bumper