



07/97-08/05

MERCEDES A-CLASS (W168)

Cat. No. M/017

e20

e20*94/20*0756*00

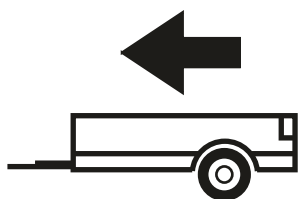

1000kg

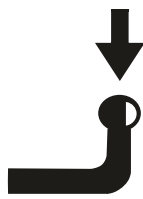

50kg

D = 6,11kN

D (kN) =



MAX kg

x

MAX kg

x 0,00981



MAX kg

+

MAX kg

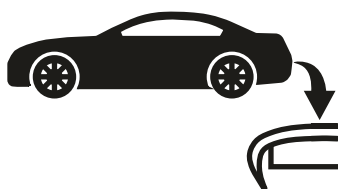

IMIOLA HAK-POL

96-111 KOWIESY, CHOJNATA 23A, POLAND

Tel. + 48 46 831 73 31, fax +48 831 74 29

e-mail: office@imiola.pl, www.imiola.pl

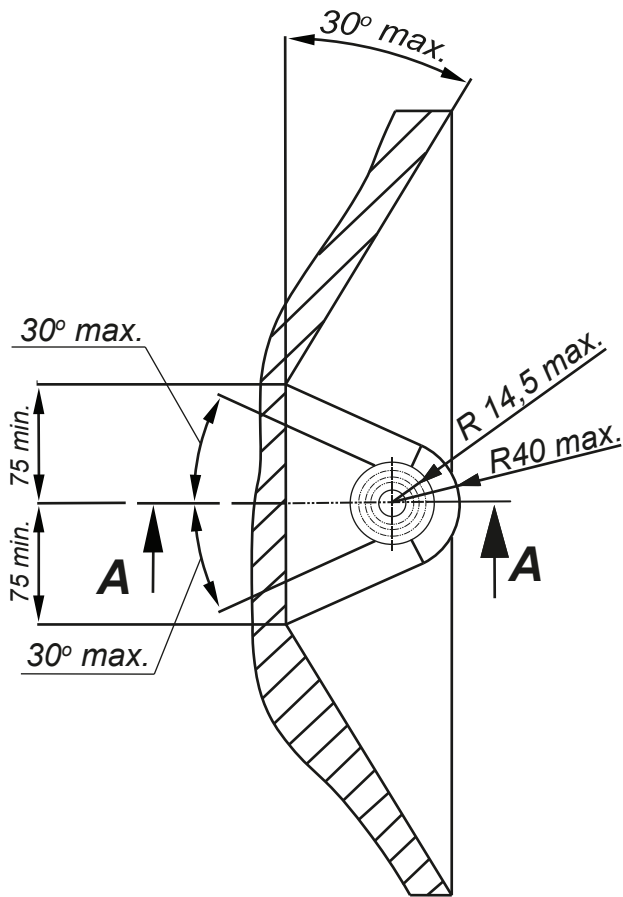

PRZEKRÓJ A-A

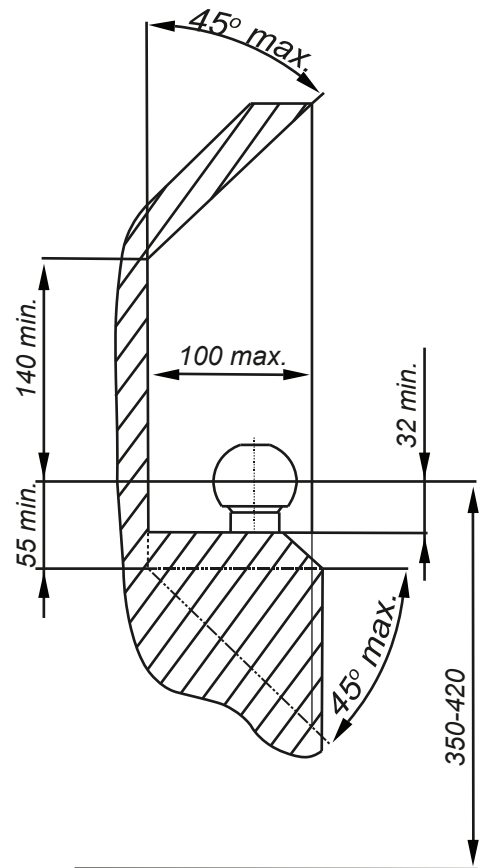

PL Należy zagwarantować przestrzeń swobodną według załącznika VII, rysunek 25a/b Regulaminu EKG ONZ 55.01 przy dopuszczalnym ciężarze całkowitym pojazdu.

F L'espace libre doit être garanti conformément à l'annexe VII, illustration de la réglementation 55.01 CE pour un poids total en charge autorisé du véhicule.







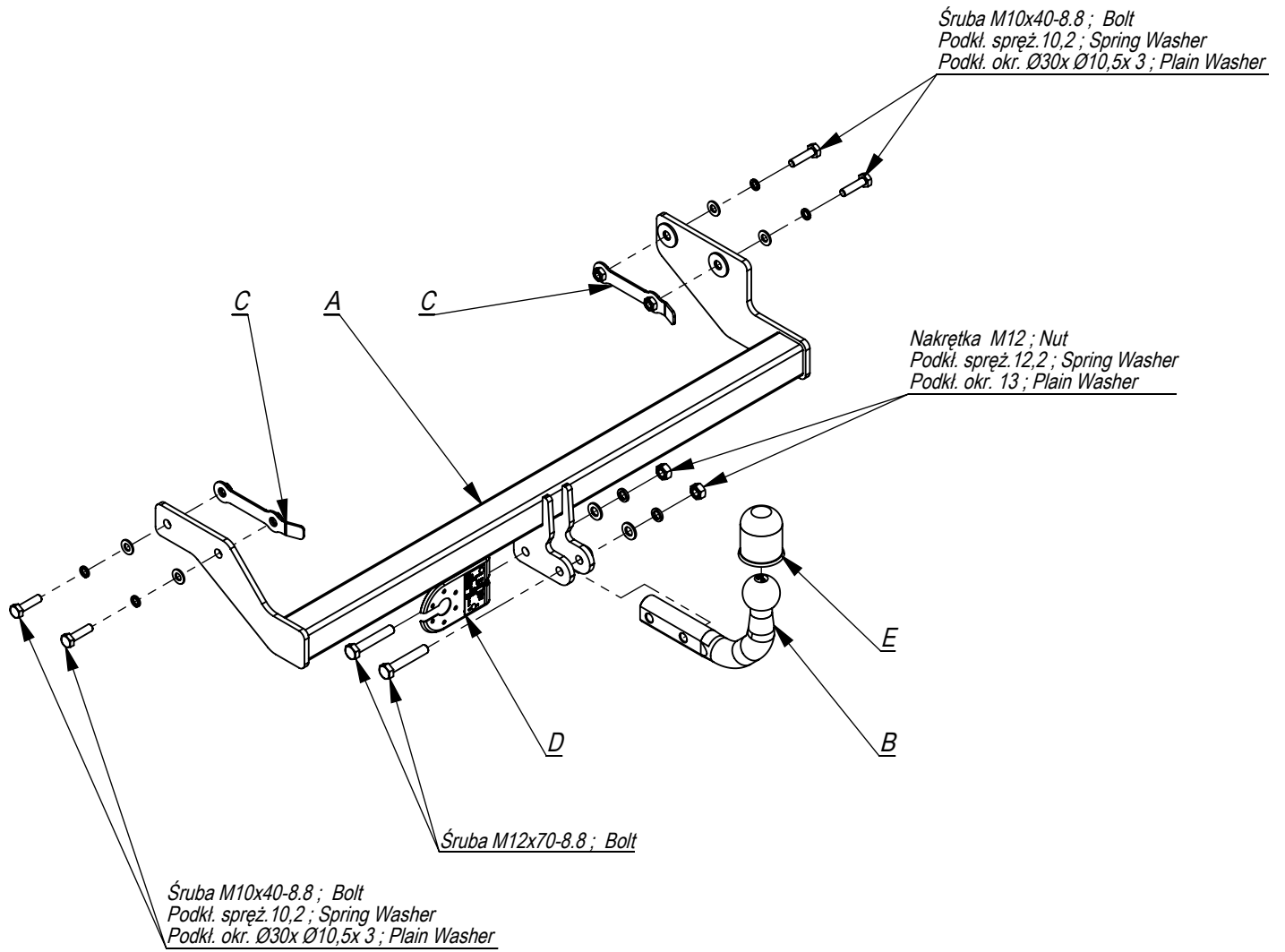

GB The clearance specified in appendix VII, diagram 25a/b of Regulation No. 55.01 UN EU must be guaranteed at laden weight of the vehicle.

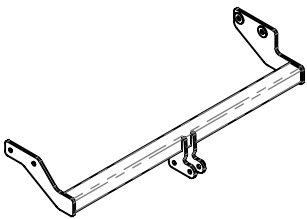
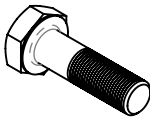
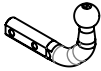
D Der Freiraum nach Anhang VII, Abbildung 25a/b der Vorschriften 55.01 EG ist zu gewährleisten bei zulässigem Gesamtgewicht des Fahrzeuges.

Moment skręcący dla śrub i nakrętek (8.8) Torque settings for nuts and bolts (8.8)	
M8	25Nm
M10	55Nm
M12	85Nm
M14	135Nm
M16	195Nm





	A	x1		M12x70	2
				M10x40	4
	B	x1		M12	2
					Ø30xØ10,5x3
	C	x2		13	2
					10,2
	D	x1		12,2	2
				10,2	4
	E	x1			

Śruba M10x40-8.8 ; Bolt
Podkł. spręż. 10,2 ; Spring Washer
Podkł. okr. Ø30x Ø10,5x 3 ; Plain Washer

Pkt. 1

Nakrętka M12 ; Nut
Podkł. spręż. 12,2 ; Spring Washer
Podkł. okr. 13 ; Plain Washer

Śruba M10x40-8.8 ; Bolt
Podkł. spręż. 10,2 ; Spring Washer
Podkł. okr. Ø30x Ø10,5x 3 ; Plain Washer

Śruba M12x70-8.8 ; Bolt

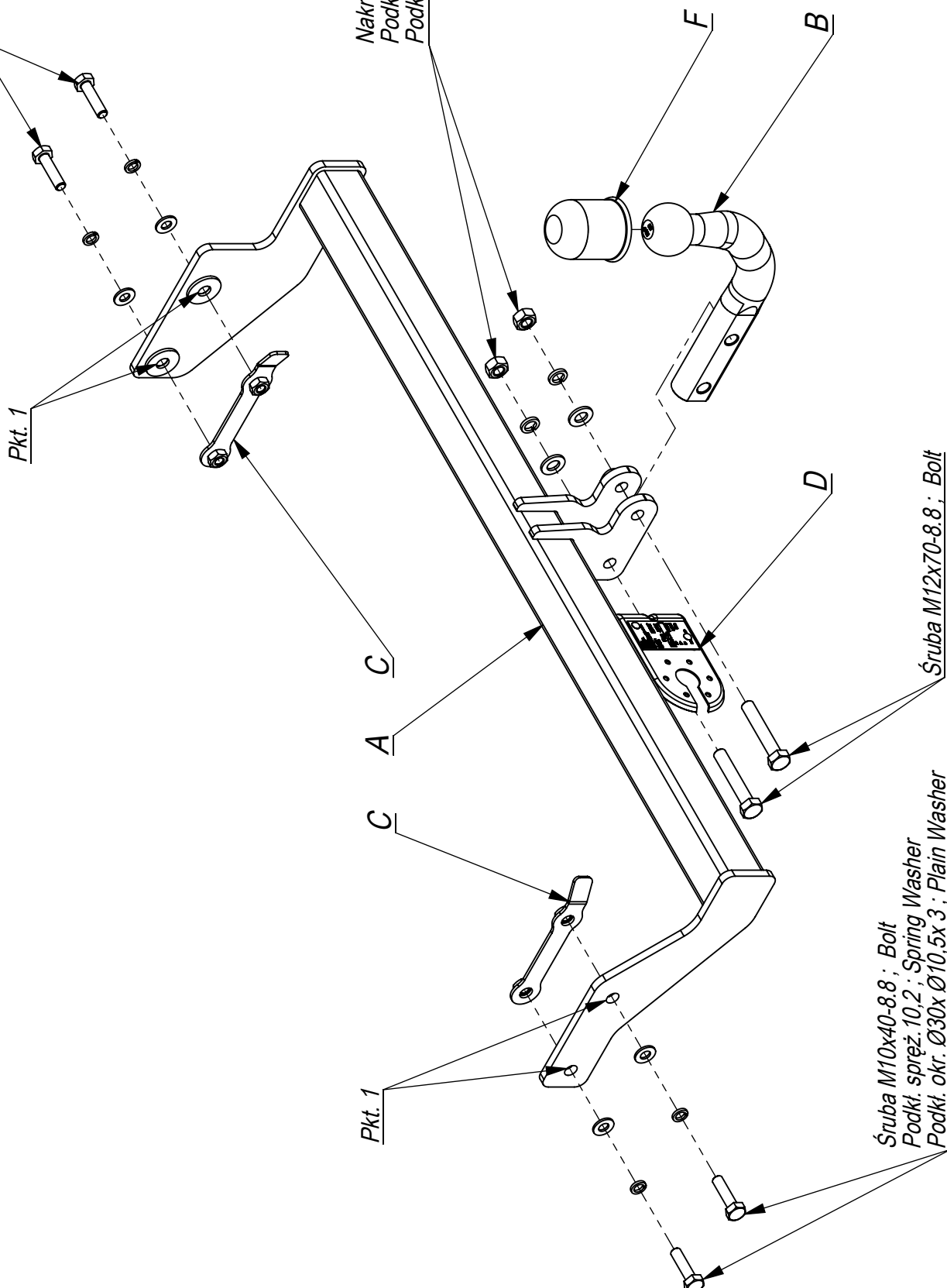

96-111 Kowiesy, Chojnata 23 A
tel. +48 46 831 73 31

Nr katalogowy M/017
Marka Mercedes A Klasa (W-168) od 97-04

- Odkręcić osłony plastikowe od spodu samochodu.
- Zdemontować zderzak.
- Przyłożyć hak do podłużnic tak, aby otwory haka pokrywały się z otworami w podłużnicach. Przez prostokątne otwory w podłużnicach wsunąć nakrętki z podkładkami i przykręcić hak śrubami M10x40 8.8.
- Zamontować zderzak.
- Przykręcić plastikowe osłony – lewą należy podciąć.
- Przykręcić kulę i blachę gniazda elektrycznego śrubami M12x70 8.8.
- Dokręcić wszystkie śruby z momentem wg tabeli.
- Podłączyć instalację elektryczną.

- Unscrew the plastic shields of the bottom of the car.
- Disassemble the bumper.
- Put the tow bar to the metal clamps in this way, so the holes of the tow bar agree with the holes in the metal clamps. Insert the nuts with washers, through the rectangular holes in the metal clamps and screw the tow bar with bolts M10x40 8.8.
- Assemble the bumper.
- Screw the plastic shields- the left one should cut down.
- Fix the ball and electric plate with bolts M12x70 8.8.
- Tighten all the bolts according to the torque setting - see the table.
- Connect the electric wires.

- Dévissez les protections en plastique du bas de la voiture.
- Démonter le pare-chocs.
- Placez la barre de remorquage sur les pinces métalliques de manière à ce que les trous de la barre de remorquage des trous dans les pinces métalliques. Insérez les écrous avec des rondelles, à travers les trous rectangulaires dans le métal Serrer et visser l'attelage avec des boulons M10x40 8.8.
- Assembler le pare-chocs.
- Visser les protections en plastique - la gauche doit être coupée.
- Fixez la bille et la plaque électrique à l'aide des boulons M12x70 8.8.
- Serrez tous les boulons en fonction du réglage du couple - Voir le tableau.
- Connectez les fils électriques.

- Schrauben Sie die Kunststoffschilde am Fahrzeugboden ab.
- Demontieren Sie den Stoßfänger.
- Setzen Sie die Abschleppstange so auf die Metallklammern, dass die Löcher der Abschleppstange mit der übereinstimmen Löcher in den Metallklammern. Setzen Sie die Muttern mit Unterlegscheiben durch die rechteckigen Löcher im Metall ein Klemmen und schrauben Sie die Anhängerkupplung mit den Schrauben M10x40 8.8.
- Montieren Sie den Stoßfänger.
- Schrauben Sie die Plastikschilde fest - der linke sollte abschneiden.
- Befestigen Sie die Kugel und die Elektroplatte mit den Schrauben M12x70 8.8.
- Ziehen Sie alle Schrauben gemäß der Drehmomenteinstellung fest - Siehe die Tabelle.
- Schließen Sie die elektrischen Kabel an.

- Desenrosque los protectores de plástico de la parte inferior del automóvil.
- Desmontar el paragolpes.
- Coloque la barra de remolque en las abrazaderas metálicas de esta manera, de modo que los orificios de la barra de remolque estén de acuerdo con el agujeros en las abrazaderas de metal. Inserte las tuercas con arandelas, a través de los agujeros rectangulares en el metal abrazaderas y atornille la barra de remolque con pernos M10x40 8.8.
- Montar el parachoques.
- Atornille los protectores de plástico, el izquierdo debe cortar.
- Fije la bola y la placa eléctrica con pernos M12x70 8.8.
- Apriete todos los pernos según la configuración de torque - mira la mesa
- Conecte los cables eléctricos.

