

Twinny Load®

Transportsysteme

Koch Kleeberg GmbH & Co.
ELBE Twinny Load KG
Blériotstraße 12
50827 Köln

Tel. 0221-956529-0
Fax 0221-956529-55
Email: Info@twinny-load.de
www.twinny-load.de

- Fahrrad-Heckträger
- Transport-Anhänger
- Hecklastenträger
- Classic Carrier

Montageanleitung

„Trio“ Art. Nr. 28230

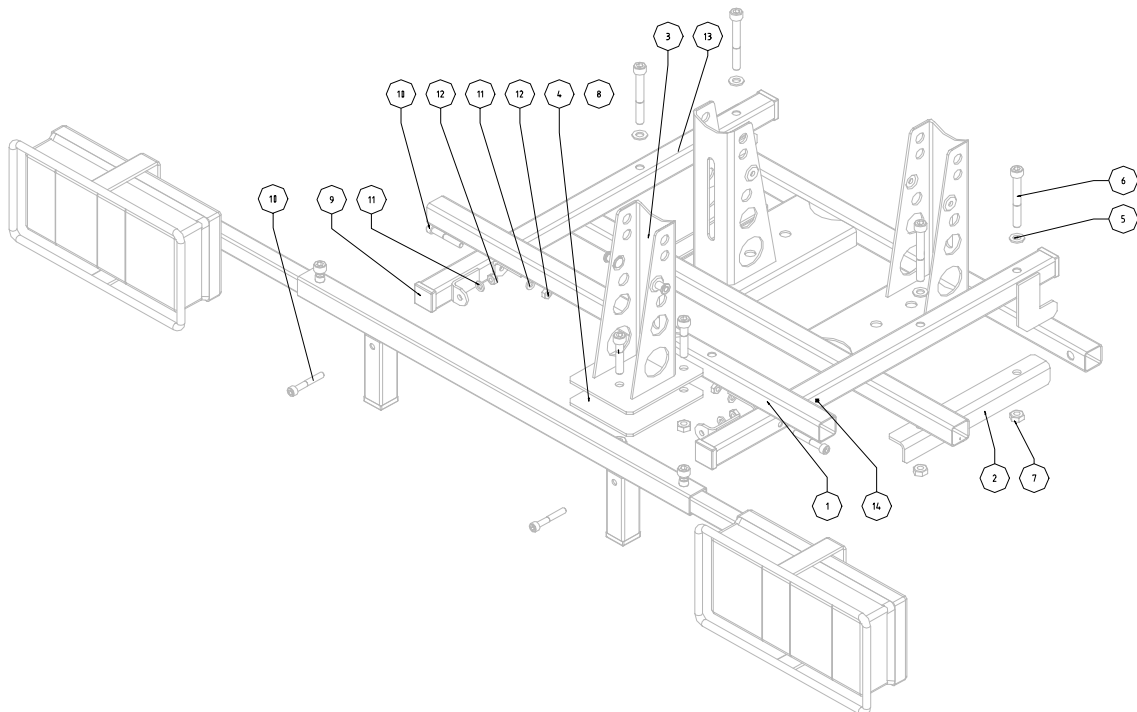

Positions- Nummer	Artikel-Nr.	Bezeichnung	Anzahl
1	31200	Grundkörper Querrohr mit Bügeln	1
2	31201	Klemmprofil	2
3	31202	Pedaldom	1
4	31203	Klemmplatte	1
5	31204	Scheibe M 8	4
6	31205	Schraube M 8 x 65	4
7	31028	Selbsts. Mutter M 8	7
8	31206	Schraube M 8 x 40	3
9	31207	Stopfen 25 x 25	4
10	28962	Schraube M 6 x 40	2
11	28964	Scheibe M 6	2
12	28963	Selbsts. Mutter M 6	2
13	31208	Grundkörper Längsrohr mit Winkel Links	1
14	31209	Grundkörper Längsrohr mit Winkel Rechts	1

Montageanleitung *Twinny Load* „Trio“

Die Vorrichtung für das 3. Fahrrad (Trio), Bestell-Nr. 28 230 kann für die Heckträgertypen

***Twinny Load „Prestige“, Prestige „ECO“ und
Twinny Load „Alltransport“***

verwendet werden.

Bitte beachten Sie bei der Verwendung des Trio´s, dass die maximale Stützlast der Anhängerkupplung nicht überschritten wird. Es ist eine mindest Stützlast von 75 Kg vorgeschrieben, das Eigengewicht des Trio´s beträgt 4,9 Kg.

Montageschritte:

Nummernschild aus der Nummernschildunterlage herausnehmen.

Lichtbalken am Heckträger (2 Schrauben M6) demontieren.

Grundrahmen des Trios vormontieren aus den Vierkantrohren mit Winkel (Nr. 13 und Nr. 14) und dem Vierkantrohr mit 2 Bügeln (Nr.1) mittels 2 Schrauben M6.

Grundrahmen des Trios auf dem Heckträger placieren, die Winkel des Grundrahmens werden unter den vorderen Vierkantrohr des Heckträgers geschoben. Den Grundrahmen so ausrichten, dass er mittig zu den Pedaldomen sitzt. Grundrahmen mit den Klemmprofilen (Nr. 2) verschrauben.

Der Lichtbalken wird jetzt am Ende des Grundrahmens mit den vorhandenen Schrauben befestigt, achten Sie darauf, dass die Rückleuchten wieder in der gleichen Position sitzen.

Jetzt wird der Pedaldom, mit dem einstellbaren Anlagebock nach vorne (siehe Zeichnung) mittels der Klemmplatte (Pos. 4) verschraubt.

Einlegemuttern in das Vierkantrohr einlegen, Radkufen einschieben, handfest anziehen.

Das Trio ist jetzt gebrauchsfertig, das Justieren des Fahrrades ist identisch mit dem des Heckträgers.